

PIATTAFORMA AEREA SEMOVENTE ARTICOLATA

HA 16 X

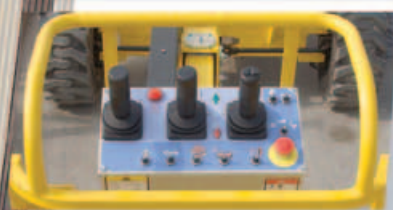

- Sbraccio massimo di 8,45m
- 4 ruote motrici standard
- Portata massima 230 kg
- Pendenza massima superabile 45%



I vantaggi Haulotte®

- Massima elevazione in 45 sec.
- Pendenza massima superabile 45%
- Blocco idraulico differenziale e altezza da terra di 37 cm per utilizzo su tutti i tipi di terreno.
- Comandi interamente proporzionali e simultanei per tutti i movimenti.
- Rotazione in sagoma
- Rotazione idraulica cestello di 180°
- In posizione ripiegata facilita lo stoccaggio ed il trasporto
- Robusta, affidabile e di facile manutenzione
- Sicurezza aumentata grazie al limitatore di carico

EQUIPAGGIAMENTO STANDARD

- 4 ruote motrici e 2 sterzanti
- Limitatore di carico con avvisatore acustico sul cestello
- Massima inclinazione operativa 5°
- Batterie d'avviamento 12 V - 760 A - 92 AH
- Sistema per discesa d'emergenza
- Conta ore
- Ruote con messa in folle
- Blocco meccanico rotazione torretta
- Anelli per sollevamento e traino
- 2 anelli per bardatura di sicurezza

OPZIONI & ACCESSORI

- Cestello largo : 2,30m X 0,8 m
- Presa elettrica sul cestello
- Generatore di 3,5 kW
- Avvisatore acustico di traslazione
- Girofaro
- Faro di lavoro
- Marmitta Catalitica
- Olio biodegradabile
- Modulo con codice d'avvio

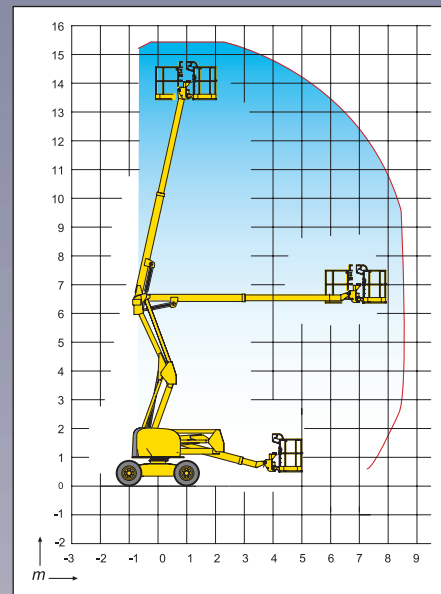
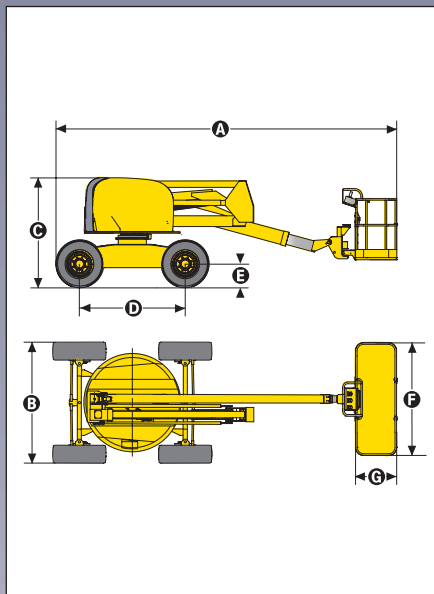

CARATTERISTICHE

Altezza di lavoro	15,45 m
Altezza piano calpestio	13,45 m
Sbraccio laterale massimo	8,45 m
Punto d'articolazione	6,6 m
Portata massima cestello	230 kg
A Lunghezza fuori tutto	6,70 m
B Larghezza	2,25 m
C Altezza a riposo	2,08 m
D Interasse	2,0 m
E Altezza da terra	37 cm
F x G Dimensioni cestello	1,8 m x 0,8 m
Sbalzo posteriore	0
Velocità di traslazione	1,5 km/h - 6 km/h
Raggio angolo esterno di sterzata	4,65 m
Rotazione idraulica torretta	359°
Rotazione idraulica cestello	180°
Motore	Deutz Diesel 42 CV - 31kW
Pendenza massima superabile	45%
Pneumatici ripieni in lattice	14 x 17,5
Serbatoio idraulico	100 l
Serbatoio gasolio	55 l
Peso	6 450 kg



Haulotte 
GROUP